

ОКП 94 5210

РУ № ФСР 2009/05702 от 12.11.2015 г. ДС № РОСС RU Д-РУ.АГ82.В.00692/18

СТОЛИК МАНИПУЛЯЦИОННЫЙ СМ-3 РУКОВОДСТВО ПО ЭКСПЛУАТАЦИИ (ПАСПОРТ) 4Ц6209.00.000 ПС (разборный)



Уважаемый Покупатель!

Благодарим Вас за выбор нашей продукции. Чтобы понять, как правильно и безопасно пользоваться Вашим изделием, рекомендуем тщательно изучить настоящее руководство по эксплуатации (паспорт) перед эксплуатацией. Сохраняйте руководство по эксплуатации (паспорт) для использования в будущем.

1. Назначение

1.1. Столик манипуляционный СМ-3 (в дальнейшем -стол) предназначен для размещения медикаментов, инструментов, приспособлений и доставки их в палаты в пределах больничного корпуса. Столик изготавливают в климатическом исполнении УХЛ 4.2 по ГОСТ Р 50444 в соответствии с требованиями ТУ 9452-002-07614107-96.

2. Технические характеристики

Таблица 1

Длина	790 ± 100 мм
Ширина	480 ± 100 мм
Высота	917 ± 100 мм
Масса	18 кг
Предельная рабочая нагрузка, не более:	
- на стол	25 кг
- на одну полку	12,5 кг
Усилие передвижения столика, не более	8 кг
Усилие выдвигания ящика, не более	5 кг
Средний срок службы, не менее	5 лет

ВНИМАНИЕ!

Технические характеристики и функции могут быть изменены заводом-изготовителем без предварительного уведомления в связи с постоянным совершенствованием и улучшением данного изделия.

3. Комплектность

Таблица 2

№ п/п	Наименование	Количество, штук
1	Столик манипуляционный СМ-3 (в сборе)	1
2	Панель	3
3	Боковина левая	1
4	Боковина правая	1
5	Колесо без тормоза	2

Акционерное общество
"Досчатинский завод медицинского оборудования"

607033, Россия, Нижегородская область, город Выкса, рабочий поселок Досчатое,
Проммикрорайон №19, участок "ДЗМО", здание №1, помещение №001.
тел. (83177) 4-80-62, 4-80-30, факс: (83177) 4-80-63, 4-80-44
E-mail: welcome@dzmo.ru, www.dzmo.ru

Продолжение таблицы 2

6	Колесо с тормозом	2
7	Трубка	4
8	Винт М8х20	8
9	Шайба М8	12
10	Винт М8х40	4
11	Болт М10х25	4
12	Шайба гроверная М10	4
13	Ручка	2
	<u>Принадлежности</u>	
15	Ключ от замка	2
	<u>Эксплуатационная документация</u>	
16	Руководство по эксплуатации (паспорт)	1

Примечание:

1. При поставке столиков крепежные изделия поставляются установленными в местах их креплений или уложенными в пакет.
2. В соответствии с условиями договора на поставку продукции столик может комплектоваться колёсами с \varnothing 75 или 100 мм, как с тормозом, так и без тормоза.

4. Устройство и принцип работы, указание мер безопасности

- 4.1. Столик состоит из боковины левой 1, боковины правой 2, столика манипуляционного в сборе 3 и панелей 4. Столик снабжен четырьмя самоориентирующимися колёсами в сборе 5, два колеса оснащены тормозом. Выдвижной ящик с замком служит для хранения инструментов, медикаментов и т.п. Ручка 6 служит для перемещения столика.
 - 4.1.1. Панели 4 выполнены из нержавеющей стали. По условиям договора на поставку могут быть изготовлены из стекла или другого материала.
 - 4.2. **ЗАПРЕЩАЕТСЯ:** использование неисправного столика. Во избежание падения предметов на полках и опрокидывания столика, избегайте резких рывков или ударов столика при его перемещении.
 - 4.3. При наличии стеклянных полок запрещается установка предметов на полки с резким соударением с поверхностью стекла.

5. Подготовка и порядок сборки

- 5.1. Для подготовки к работе, необходимо распаковать столик и очистить от упаковочного материала (для облегчения снятия защитной плёнки рекомендуется обработать поверхность горячей водой, температурой не более 60°С), защитную пленку с лицевой поверхности панелей 4 снять после того как столик будет полностью собран. Закрепить все четыре трубки 7 в боковине 1 при помощи винтов 8 с шайбами 9. Затем надеть панели 4 на трубки 7, вставив трубки 7 в соответствующие отверстия в панели 4 (см. рисунок). Затем также при помощи винтов 8 с шайбами 9 закрепить вторую боковину 2. Верхнюю панель 4 и столик манипуляционный СМ-3 (в сборе) 3 закрепить в боковинах при помощи ручки 6 и винтов 10 с шайбами 9. Установить надежно колеса 5 на соответствующие места в боковинах при помощи болтов 11 с шайбами 12. Все резьбовые соединения должны быть надёжно затянуты. После сборки изделия, снять защитную пленку с лицевой (зеркальной) поверхности панели 4. Выполнить санитарную обработку столика.

ДЕКЛАРАЦИЯ О СООТВЕТСТВИИ

АКЦИОНЕРНОЕ ОБЩЕСТВО "ДОСЧАТИНСКИЙ ЗАВОД МЕДИЦИНСКОГО ОБОРУДОВАНИЯ" (АО "ДЗМО")

наименование организации или фирмы, или объекта индивидуального предпринимательства, приносящая декларацию о соответствии

зарегистрирован Межрайонной инспекцией Федеральной налоговой службы № 15 по Нижегородской области от 14.05.2016 года, основной государственный регистрационный номер 1025201635205

сведения о регистрации организации или индивидуального предпринимательства (индивидуального предпринимателя, дата регистрации, регистрационный номер)

Юридический адрес: 607033, Россия, Нижегородская область, город Выкса, рабочий поселок Досчатое, Проммикрорайон №19, участок «ДЗМО», Здание 1, Помещение № 001

Телефон: +7(83177) 4-80-62, Адрес электронной почты: dzmo@dzmo.ru

адрес, телефон, факс

в лице Генерального директора Кострова Андрея Владимировича

заявляет, что

Столик манипуляционный СМ-3 по ТУ 9452-002-07614107-96

наименование, тип, марка продукции (услуг), на которую распространяется декларация

Серийный выпуск

сведения о серийном выпуске или партии (номер партии, номер изделия, даты изготовления (конечный), начало, конец)

изготовитель АКЦИОНЕРНОЕ ОБЩЕСТВО "ДОСЧАТИНСКИЙ ЗАВОД МЕДИЦИНСКОГО ОБОРУДОВАНИЯ" (АО "ДЗМО")

Адрес: 607033, Россия, Нижегородская область, город Выкса, рабочий поселок Досчатое, Проммикрорайон №19, участок «ДЗМО», Здание 1, Помещение № 001

Фактический адрес: 607033, Россия, Нижегородская область, город Выкса, рабочий поселок Досчатое, Проммикрорайон №19, участок «ДЗМО», Здание 1, Помещение № 001

Адрес производства: 607033, Россия, Нижегородская область, город Выкса, рабочий поселок Досчатое, Проммикрорайон №19, участок №3, здание №3/2; участок №4, здание 4/1; участок №5, здание №5/1

Код ОК 034-2014: 32.50.50.000, Код ТН ВЭД ЕАЭС: 9402 90 000 0

соответствует требованиям

ГОСТ Р 50444-92 Разд. 3, 4

обязательно перечислить документы, соответствие которым подтверждено данной декларацией, с указанием пункта этих нормативных документов, содержащих требования для данной продукции

Декларация принята на основании Сертификата системы менеджмента качества ГОСТ ISO 13485-2017 (ISO 13485:2016) № РСК.RU.0001.P394224 с 30.11.2018 по 29.11.2021 года, выданного ОС ООО «ЦЕНТР СЕРТИФИКАЦИИ» (аттестат аккредитации РОСС RU.31529.04ИЖС0.001).

Регистрационного удостоверения на медицинское изделие № ФСР 2009/05702 от 12.11.2015 года, выданного Федеральной службой по надзору в сфере здравоохранения (РОСЗДРАВНАДЗОР).

информация о документах, являющихся основанием для принятия декларации

Дата принятия декларации 10.12.2018

Декларация о соответствии действительна до 09.12.2023



А.В. Костров

(подпись и фамилия руководителя организации-заявителя или физического лица, зарегистрированного в качестве индивидуального предпринимателя)

Сведения о регистрации декларации о соответствии:

Основной государственный регистрационный номер: 1107746918510.

Орган по сертификации продукции Общества с ограниченной ответственностью «Межрегиональный центр исследований и испытаний»

наименование и адрес органа по сертификации, зарегистрированного декларацией

117420, Россия, город Москва, улица Профсоюзная, дом 57, офис 900

Телефон +7(499)678-20-84, факс +7(499)678-20-84, адрес электронной почты info@mercis.ru

Аттестат аккредитации № РОСС RU.0001.11AG82 дата внесения в реестр аккредитованных лиц 04.09.2015 года, выдан Федеральной службой по аккредитации

Дата регистрации 09.12.2018, регистрационный номер декларации РОСС RU Д-РУ.АГ82.В.00692/18

дата регистрации и регистрационный номер декларации

М.П.

Ш.Н. Рузиева

(подпись и фамилия руководителя органа по сертификации (специализированного или базового))

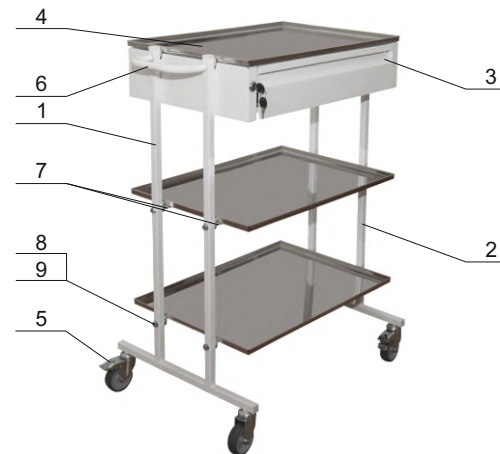

Крепление панели

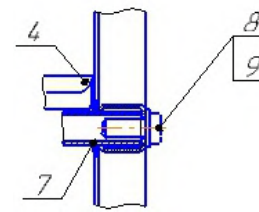

Крепление верхней панели и столика

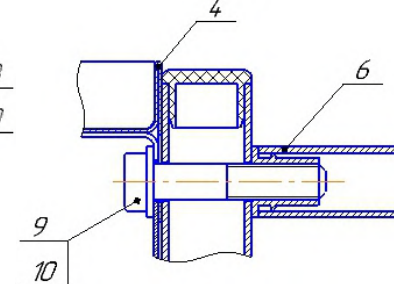

Крепление колес

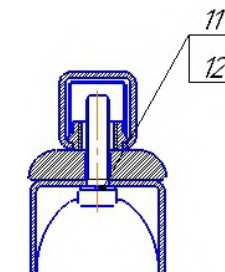

- 1 - боковина левая; 2 - боковина правая; 3 - столик манипуляционный СМ-3 (в сборе);
4 - панель; 5 - колесо; 6 - ручка; 7 - трубка; 8 - винт М8х20; 9 - шайба М8;
10 - винт М8х40; 11 - болт М10х25; 12 - шайба гроверная М10

Рисунок 1

6. Техническое обслуживание

- 6.1. Не реже одного раза в месяц производить осмотр столика и, при необходимости, подтяжку крепежа.
6.2. Чистку и дезинфекцию изделия производить салфеткой, смоченной 0,5% раствором хлоромина по ТУ 6-01-4689387-16 или 3% раствором перекиси водорода по ГОСТ 177 в комплексе с 1% раствором моющего средства. После чистки и дезинфекции протереть насухо..

7. Консервация

- 7.1. Металлические детали столика должны быть предохранены от коррозии в соответствии с требованиями ГОСТ 9.014-78 для условий хранения 2"С" со сроком переконсервации 3 года (масло консервационное НГ-203А, НГ-203Б ОСТ 38.01436-87 или К-17 ГОСТ 10877-76).
7.2. Столик манипуляционный СМ-3 подвергнут в АО "ДЗМО" консервации согласно вышеуказанным требованиям, действующей технической документацией и техническим условиям ТУ 9452-002-07614107-96.

Дата	Наименование работы	Срок действия, лет	Должность, фамилия, подпись
	Консервация	3	

8. Сведения об утилизации

Поскольку столик не представляет опасности для жизни, здоровья людей и окружающей среды, то специальных методов утилизации после окончания срока службы не требуется.

9. Транспортирование и хранение

9.1. Транспортирование столика должно осуществляться в закрытых транспортных средствах любого вида, в соответствии с правилами перевозки грузов, действующих для этих видов транспорта.

9.2. Столик должен храниться в закрытом помещении при температуре от минус 50°C до плюс 40°C, при относительной влажности 80 % при температуре плюс 25°C и при более низких температурах без конденсации влаги.

Воздух в помещении не должен содержать примесей, вызывающих коррозию.

10. Гарантийные обязательства

10.1. Гарантия распространяется на дефекты товара, обусловленные дефектами конструкции или материалов, которые проявились с момента приобретения товара.

10.2. Гарантийный срок 12 месяцев при хранении и эксплуатации изделия в соответствии с требованиями руководства по эксплуатации и технических условий ТУ 9452-002-07614107-96.

10.3. Гарантийный срок устанавливается со дня продажи фирмой-продавцом. В случае отсутствия даты продажи, гарантийный срок исчисляется с даты производства.

10.4. В течение срока действия гарантии, гарантийный ремонт товара осуществляется за счет завода-изготовителя.

11. Условия, при которых гарантийный ремонт не производится

11.1. Истечение гарантийного срока.

11.2. Нарушение правил эксплуатации товара.

11.3. Небрежное обращение при хранении, перегрузке, транспортировке, сборке товара.

11.4. Наличие повреждения, вызванного попаданием внутрь товара жидкости и грязи, или иных посторонних предметов.

11.5. Наличие у товара признаков ремонта неуполномоченными лицами.

11.6. Наличие повреждения товара в результате стихийных бедствий.

ВНИМАНИЕ! Для обеспечения гарантийного ремонта, дефектный товар должен возвращаться в заводской упаковке в полной комплектации.

12. Претензия к качеству в течение гарантийного срока

Для предъявления претензии к качеству товара в течение гарантийного срока, необходимо выполнить следующие действия:

1. Подготовить нам письмо с указанием:

- наименования товара;
- даты ввода товара в эксплуатацию;
- описания дефекта товара и характера неисправности;
- обстоятельств выявления дефекта;
- контактной информации ответственного лица.

2. Приложить копию 1-й страницы гарантийного талона.

3. Приложить к письму фото дефекта и шильдика, на котором указано наименование и заводской номер товара.

Отправить вышеперечисленные документы в отсканированном виде на электронную почту welcome@dzmo.ru.

После получения комплекта документов, претензия будет рассмотрена в течение 3-х рабочих дней.





Гарантийные обязательства

1. Гарантия распространяется на дефекты товара, обусловленные дефектами конструкции или материалов, которые проявились с момента приобретения товара.
2. Гарантийный срок эксплуатации устанавливается со дня продажи продающей организацией. При отсутствии даты продажи и печати продающей организации, срок гарантии исчисляется с даты производства товара.
3. Гарантийный срок составляет 12 месяцев при хранении и эксплуатации товара в соответствии с требованиями руководства по эксплуатации (паспорта).
4. В течение срока действия гарантии, гарантийный ремонт товара осуществляется за счет завода-изготовителя.



Гарантийный ремонт не производится в случаях:

1. Неправильно заполненного гарантийного талона.
2. Истечения гарантийного срока.
3. Выхода товара из строя по вине потребителя (нарушения правил эксплуатации, неправильная установка или подключение и т.д.).
4. Небрежного обращения при хранении, перегрузке, транспортировке, сборке товара.
5. Повреждения, вызванного попаданием внутрь товара жидкости и грязи, или иных посторонних предметов.
6. Наличия у товара признаков ремонта неуполномоченными лицами.
7. Повреждения товара в результате стихийных бедствий.



Претензия к качеству в течение гарантийного срока

Для предъявления претензии к качеству товара в течение гарантийного срока, необходимо выполнить следующие действия:

1. Подготовить нам письмо с указанием:
 - наименования товара;
 - даты ввода товара в эксплуатацию;
 - описания дефекта товара и характера неисправности;
 - обстоятельств выявления дефекта;
 - контактной информации ответственного лица.
2. Приложить копию 1-й страницы гарантийного талона (с голограммой).
3. Приложить к письму фото дефекта и шильдика, на котором указано наименование и заводской номер товара.

Отправить вышеперечисленные документы на электронную почту welcome@dzmo.ru.

После получения комплекта документов, претензия будет рассмотрена в течение 3-х рабочих дней.

13. Свидетельство о приемке

Столик манипуляционный

СМ-3

Наименование изделия

Обозначение

изготовлен и принят в соответствии с обязательными требованиями государственных стандартов, действующей технической документацией и признана годной для эксплуатации.

Служба качества

подпись

расшифровка подписи

число, месяц, год

Сборщик / упаковщик

ГАРАНТИЙНЫЙ ТАЛОН

Талон действителен при наличии всех штампов, отметок и голограммы производителя

Наименование товара	СТОЛИК МАНИПУЛЯЦИОННЫЙ СМ-3		
Серийный номер		Дата производства	
Гарантийный срок	12 месяцев	со дня продажи	

Заполняет продающая организация

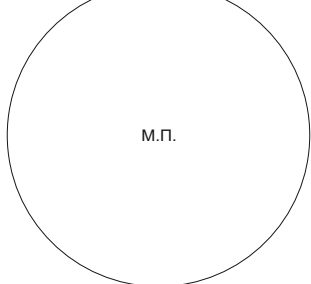
Наименование продающей организации		 м.п.
Дата продажи		
ФИО / Подпись		

Заполняет покупатель

С условиями гарантии ознакомлен и согласен.
К комплектации и внешнему виду
товара претензий не имею.

Наименование покупателя		 м.п.
ФИО / Подпись		

